

FB-1000

FINESBIT

ファインズビット

計量能力：100g～1000g/h

超微粒子の微量供給に!

高精度：設定値の±1～3wt%以内
(精度は材料により異なります)

MEASURING RANGE : 100g - 1000g/h

MICROSCALE FEEDING for ULTRAFINE POWDER

HIGH ACCURACY SET VALUE : +/- 3wt.% (Accuracy varies with types of measured material)

●独自の強制掻き出し機構と特殊排出機構〔特許取得済み〕により

安定した非常に高精度の供給が可能

Original forced scraping system and special discharge system (PATPEND) provide stable feeding with absolute accuracy

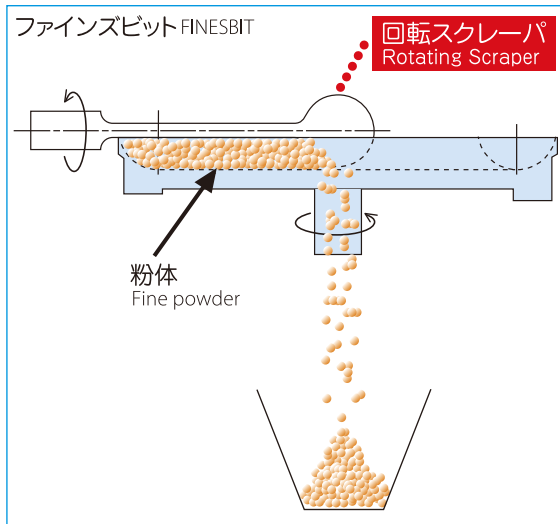
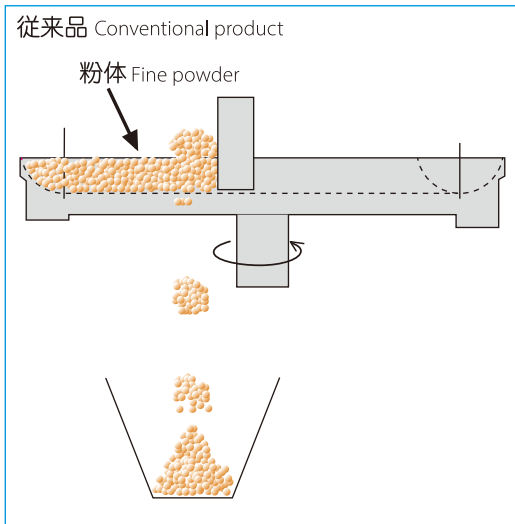

●充填ローラを内蔵

単純重力による充填はバラツキが生じ、かつブリッジが起こりやすく、テーブル面アジテータアームの増加による均一充填には限界があります。ファインズビットは充填ローラを内蔵、充填の均一性を大幅に向上させました。

●Built-in Filling roller

Simple force filling makes uneven feeding and is easy to make bridges. Table feeder agitator arms have limitation of even feedings. Instead, FINESBIT has built-in filling roller to greatly improve even feedings.

●制御盤に、

タッチディスプレイ式操作パネルを標準装備

●Touch-panel display as standard control panel

●用途

食品 / 自動車 / 機械 / 化学 / 鉱業 / リサイクル / 精密機械 / 電池 等

●Application

Food processing / Automotive / Machinery / Chemical / Mining / Recycle / Precision / Battery / etc.



実用事例 Case Example

No	原料粉体 Materials	供給能力 (Ave)g/h Feeding Capacity	標準偏差σ (切出し量/min) Std_dev σ (Feeding Volume/min)	CV 変動係数 (%)
1	JIS11種	120.8	0.0356	2.10
2	関東ローム	229.3	0.0499	1.31
3	標準粉体	561.1	0.0922	1.06
4	JIS 11 Types Kanto Loam as Standard Material	1001.3	0.4594	2.75
1	JIS10種	91.8	0.0454	2.97
2	フライアッシュ	171.4	0.0494	1.73
3	標準粉体	318.2	0.0722	1.36
4	JIS 10 Types Fly Ash as Standard Material	809.4	0.2870	2.13

仕様 Specifications

型式 Model	FB-1000
供給範囲 Feeding Range (g/h)	100~1000
供給精度 Feeding Accuracy (%)	1.0~3.0
ホッパ容量 Hopper Capacity (cc)	1000
本体質量 Weight (kg)	5.0
電源電圧 Power Demand	100AC (50/60Hz)
電気容量 Electric Capacity (VA)	300
付属 Accessories	計量モジュール Weigh Module

*表 1 に超微粒子である関東ローム (JIS 11 種) とフライアッシュ (JIS 10 種) の計量結果を示す。100g/hr~1000g/hr の範囲において、高計量精度を達成した。
* Chart 1 shows the measurement result of ultrafine powder, Kanto loam (JIS 11 types) and Fly ash (JIS 10 types). It achieved measurement with absolute accuracy.

外形寸法図 Outline Dimensions

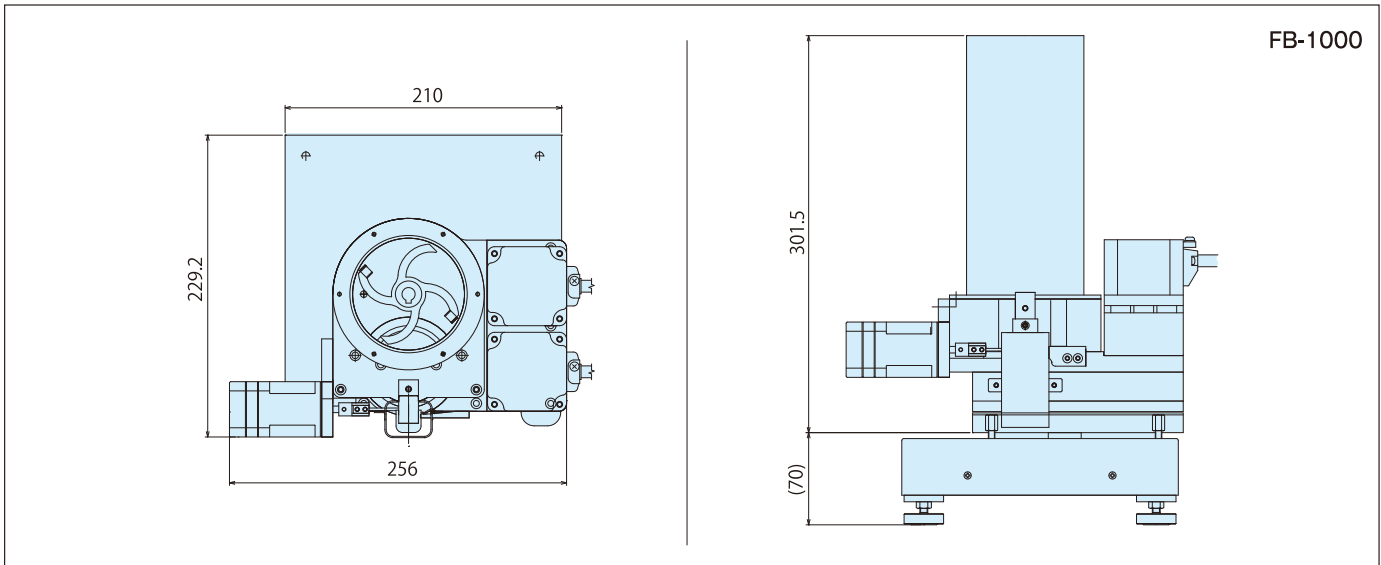

*本カタログに記載の仕様等は、改良のため予告なく変更することがありますのでご了承ください。 *These specifications are subject to change without notice.
*取扱の際は、必ず説明書をよくお読みの上で使用ください。 *Please read the instruction manual carefully before use.



右記のQRコードからアクセスください。→

粉粒体用機器&システム

KAWATA 株式会社 **カワタ** www.kawata.cc

カワタ 供給機

本 社 / 〒550-0011 大阪市西区阿波座 1-15-15 第一協業ビル Tel.06-6531-8211 Fax.06-6531-8216

営業所 / ●仙 台 :Tel.022-308-6361 Fax.022-308-6364

●南関東 :Tel.046-229-6828 Fax.046-229-6810

●大 阪 :Tel.06-6531-8011 Fax.06-6531-8216

●埼 玉 :Tel.048-224-0008 Fax.048-224-0090

●静 岡 :Tel.054-287-2040 Fax.054-287-2344

●広 島 :Tel.082-568-0541 Fax.082-263-5492

●大 阪 :Tel.06-6657-0858 Fax.06-6657-0894

●東 京 :Tel.03-3523-5680 Fax.03-3523-5682

●名古屋 :Tel.052-918-7510 Fax.052-911-3450

●九 州 :Tel.092-412-6767 Fax.092-412-6591

●三 田 :Tel.079-563-6933 Fax.079-563-6947

工 場 / ●東 京 :Tel.048-224-4447 Fax.048-224-0153

サービス部 / ●東京サービス :Tel.048-224-4447 Fax.048-224-0153 ●大阪サービス :Tel.06-6657-0858 Fax.06-6657-0894

海外拠点 / 中国・台湾・タイ・ベトナム・マレーシア・シンガポール・インドネシア・フィリピン・アメリカ・インド・メキシコ

Total Systems Engineer

KAWATA MFG. CO., LTD.

HEAD OFFICE /Phone.81-6-6531-8211 Fax.81-6-6531-8216

SALES OFFICE

(CHINA)

KAWATA MACH. MFG. (SHANGHAI) CO., LTD.

□ Shanghai Office /Phone.86-21-6289-8989

□ Dalian Office /Phone.86-411-8753-8921

□ Tianjin Office /Phone.86-22-2370-7800

□ Shenzhen Office /Phone.86-755-8229-5250

□ Guangzhou Office/Phone.86-20-3402-5200

(HONG KONG) KAWATA MACHINERY (HK) LTD. /Phone.852-3118-1326

(TAIWAN R.O.C) TAIWAN KAWATA CO., LTD. /Phone.886-3-534-1847

(THAILAND) KAWATA (THAILAND) CO., LTD. /Phone.66-2-692-1331

(VIETNAM) KAWATA (THAILAND) CO., LTD. /Phone.84-4-22250155

(Hanoi Representative Office)

(MALAYSIA) KAWATA MARKETING. SDN. BHD. /Phone.60-6-765-6628

(SINGAPORE) KAWATA PACIFIC PTE. LTD. /Phone.65-6286-8817

(INDONESIA) PT. KAWATA MARKETING /Phone.62-21-5790-0852

INDONESIA

(PHILIPPINES) KLAUTOMATION EQUIPMENT SALES & SERVICES

(Kawata (Thailand) Co., Ltd. Representative Office)

/Phone.63-2-881-6174

INTERNATIONAL DIVISION /Phone.81-6-6531-2914 Fax.81-6-6531-8216

(U.S.A) CONAIR-KAWATA SALES & SERVICE CO. /Phone.1-814-432-6368

(INDIA) PREVISION WORLD (INDIA) PVT. LTD.

□ Delhi Office /Phone.91-11-4653-8972 □ Chennai Office/Phone.91-44-4273-8662

□ Pune Office/Phone.91-20-6510-4700

(MEXICO) KAWATA-MACHINERY MEXICO S.A.de C.V.

PLANT

(CHINA) KAWATA MACH. MFG. (SHANGHAI) CO., LTD. /Phone.86-21-6289-8989

(INDONESIA) PT. KAWATA INDONESIA /Phone.62-21-8984-4560

(HONG KONG) KAWATA MACHINERY (HK) LTD. /Phone.852-3118-1326

(TAIWAN R.O.C) TAIWAN KAWATA CO., LTD. /Phone.886-3-534-1847

(THAILAND) KAWATA (THAILAND) CO., LTD. /Phone.66-2-692-1331

(VIETNAM) KAWATA (THAILAND) CO., LTD. /Phone.84-4-22250155

(Hanoi Representative Office)

(MALAYSIA) KAWATA MARKETING. SDN. BHD. /Phone.60-6-765-6628

(SINGAPORE) KAWATA PACIFIC PTE. LTD. /Phone.65-6286-8817

(INDONESIA) PT. KAWATA MARKETING /Phone.62-21-5790-0852

INDONESIA

(PHILIPPINES) KLAUTOMATION EQUIPMENT SALES & SERVICES

(Kawata (Thailand) Co., Ltd. Representative Office)

/Phone.63-2-881-6174